

Capristo

Automotive

Einbauanleitung (mounting instruction)

G63 AMG W463 & G500 4x4

Stückliste im Auslieferungszustand
(list of parts in the delivery state)

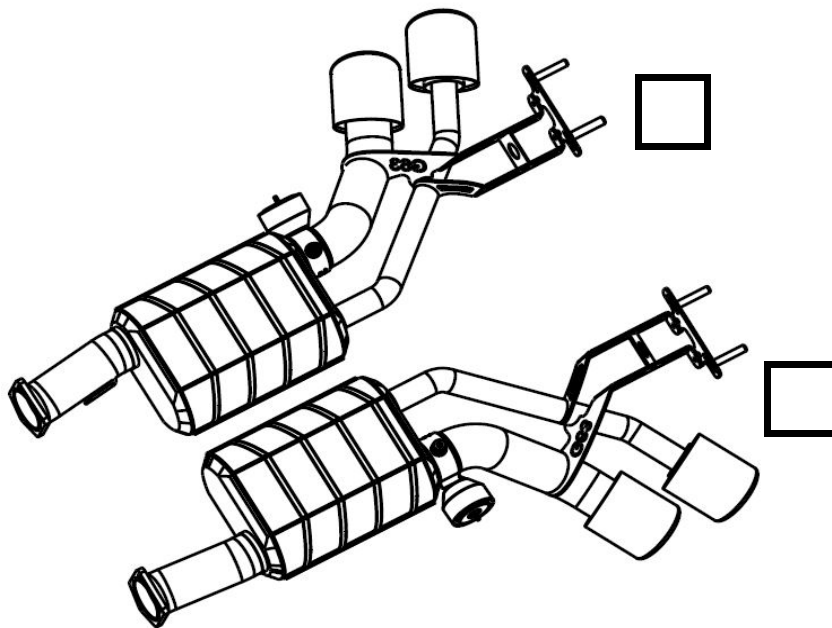

1x	Endschalldämpfer_links 085_03_005 mit Unterdruckdose fertig montiert und geprüft	
1x	Endschalldämpfer_rechts 085_03_006 mit Unterdruckdose fertig montiert und geprüft	
6x	M8x35mm+ 6x selbstsich.Muttern	
2x	Schiebehalter+ 4x M8x20mm+ 8x U-Scheiben+ 4x selbsich.Muttern	
4x	Aufhängungsbolzen Ø12x 65mm + 4x Ø18x130mm 4xU-Scheibe + 4x M8x20	
1x	programmierbare Steuerung + Kabelbaum + 2x Fernbedienung + 1x T-Stück + 12m Unterdruckschlauch	
1x	Garantie auf 3 Jahre anbohren	

Capristo

Automotive

Einbauanleitung (mounting instruction)

G63 AMG W463 & G500 4x4

Stückliste im Auslieferungszustand
(list of parts in the delivery state)

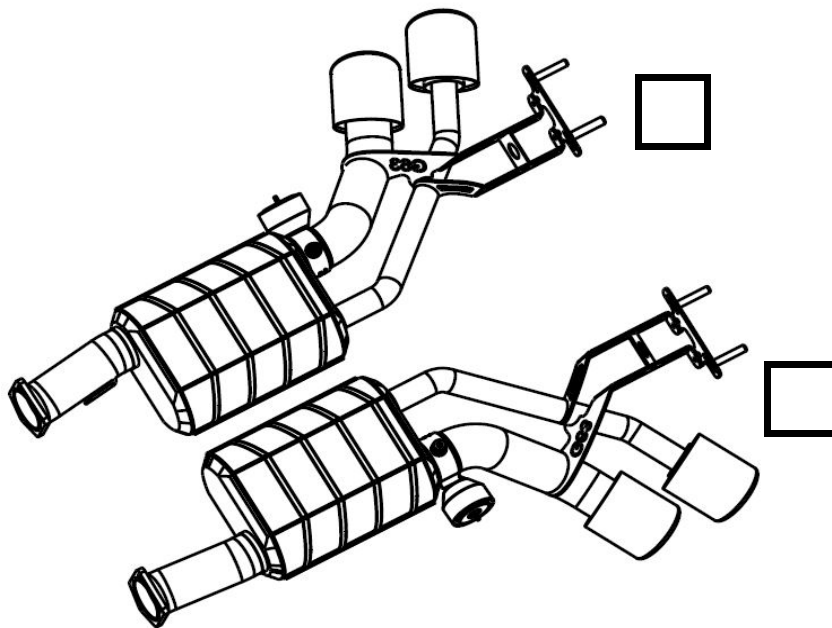

1x	Endschalldämpfer_links 085_03_005 mit Unterdruckdose fertig montiert und geprüft	
1x	Endschalldämpfer_rechts 085_03_006 mit Unterdruckdose fertig montiert und geprüft	
6x	M8x35mm+ 6x selbstsich.Muttern	
2x	Schiebehalter+ 4x M8x20mm+ 8x U-Scheiben+ 4x selbsich.Muttern	
4x	Aufhängungsbolzen Ø12x 65mm + 4x Ø18x130mm 4xU-Scheibe + 4x M8x20	
1x	programmierbare Steuerung + Kabelbaum + 2x Fernbedienung + 1x T-Stück + 12m Unterdruckschlauch	
1x	Garantie auf 3 Jahre anbohren	

Capristo

Automotive

Capristo Austauschanlage (Capristo- replacement exhaust system)



Capristo

Automotive

Originale Abgasanlage **(original muffler)**

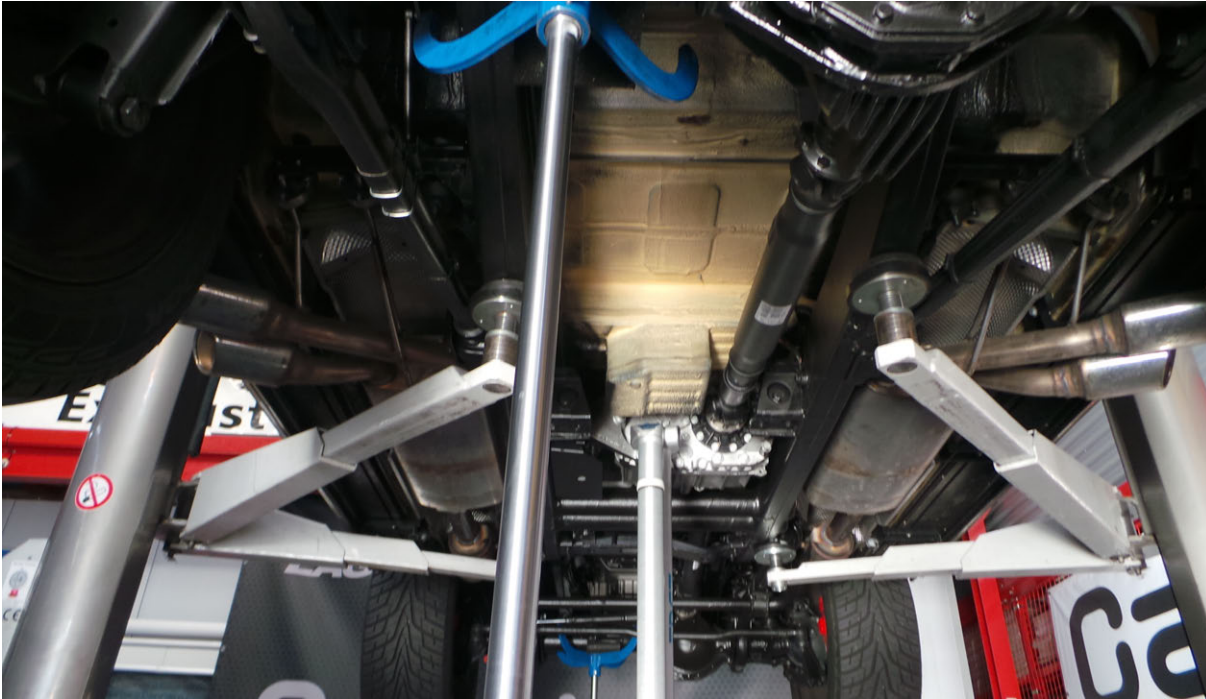

Capristo Austauschanlage **(Capristo- replacement exhaust system)**



Capristo

Automotive

1. Bevor die originale Abgasanlage demontiert wird, müssen die Flansche gelöst werden. s.Abb. 4

Before you remove the original muffler we recommend to remove the flange. s. pic.4



Abb. 4: Verbindung Endschalldämpfer zu Kat
Pic. 4: connection muffler to kat

2. Im Anschluss wird der Schalldämpfer aus den Halterungsgummis gelöst. s.Abb.5

In the following step the muffler can be pulled out from the rubber holdings. s.pic.5

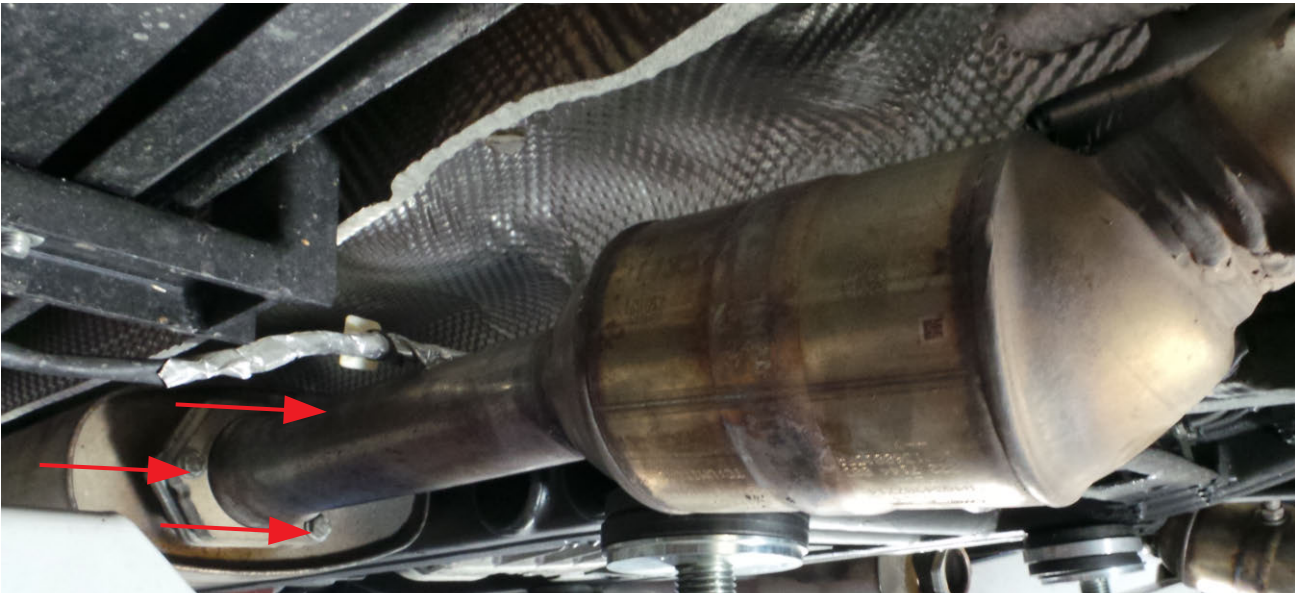

Abb.5: Aushängen des Endschalldämpfers
pic. 5: removing the muffler from the holdings

Capristo

Automotive

3. Nachdem der originale Endschalldämpfer ausgebaut wurde, kann der Capristo- Schalldämpfer eingesetzt werden. Dabei empfiehlt es sich den Capristo- Schalldämpfer zunächst in die Haltegummis einzuhängen um den Flansch zu positionieren. Anschließend wird dieser leicht fixiert damit ein Einstellen noch möglich bleibt. s.Abb.6

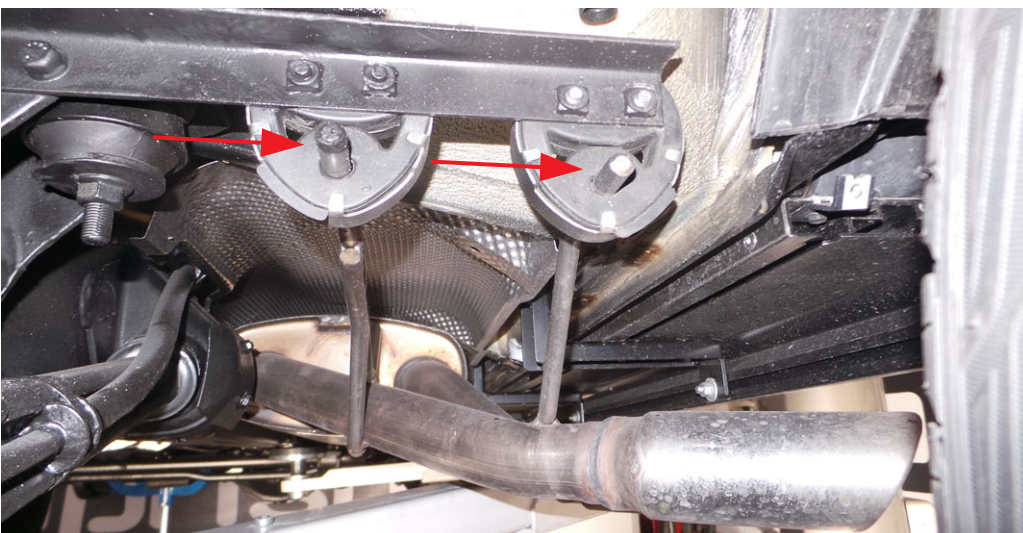
After the original muffler has been removed, the Capristo- muffler can be used. We recommend first to fix the muffler in the holdings in order to position the flange. Fix the flange easily, so that a setting still remains possible. s.pic.6



Abb.6: Capristo- Schalldämpfer in den Haltegummis
pic. 6: Capristo- muffler in the rubber holdings

Capristo

Automotive

4. Beim Ausrichten der Endrohre sollte ein gleichmäßiger Abstand zum Seitenschweller vorhanden sein. s.Abb.7

Wichtig!!! Zusätzlich sollte daran gedacht werden, dass die Abgasanlage sich im warmen Betriebszustand ausdehnt. Unter diesem Aspekt sollte man beim Einbau zusätzlich darauf achten, dass man ausreichend platz zu angrenzenden Bauteilen einhält. **Wichtig!!!** Anschließend müssen Sie sich vergewissern, dass alle Verschraubungen sorgfältig angezogen sind, sodass ein selbstständiges lösen während des Betriebszustandes nicht möglich ist. s.Abb. 8

After the end- pipes have been well positioned check that there is sufficient distance to the side sill. s.pic.7

Important!!! In addition, it should be remembered that the exhaust system expands in the warm operating condition. Under this aspect you should also pay attention to the fact that you have sufficient space to adjacent components. **Important!!!** Afterwards you must make sure that all screwed connections are carefully tightened, so that a separate release during operating condition is not possible. s.pic. 8



Abb.7: Endrohrposition Capristo- Schalldämpfer
pic. 7: end- pipes position of Capristo- muffler

Capristo

Automotive

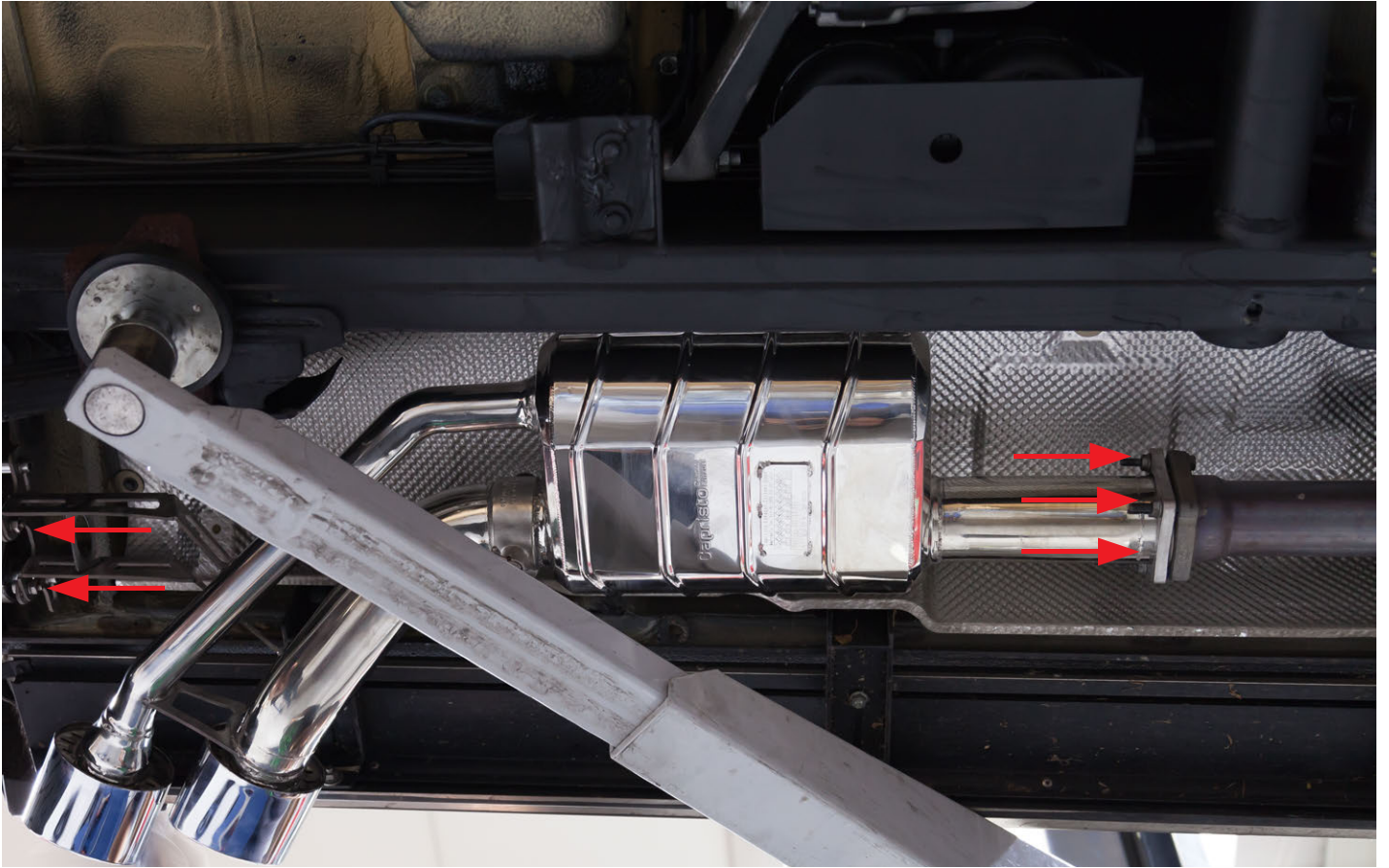

Abb. 8: Capristo- Schalldämpfer maximal fixieren
pic. 8: Capristo- muffler maximum fixing

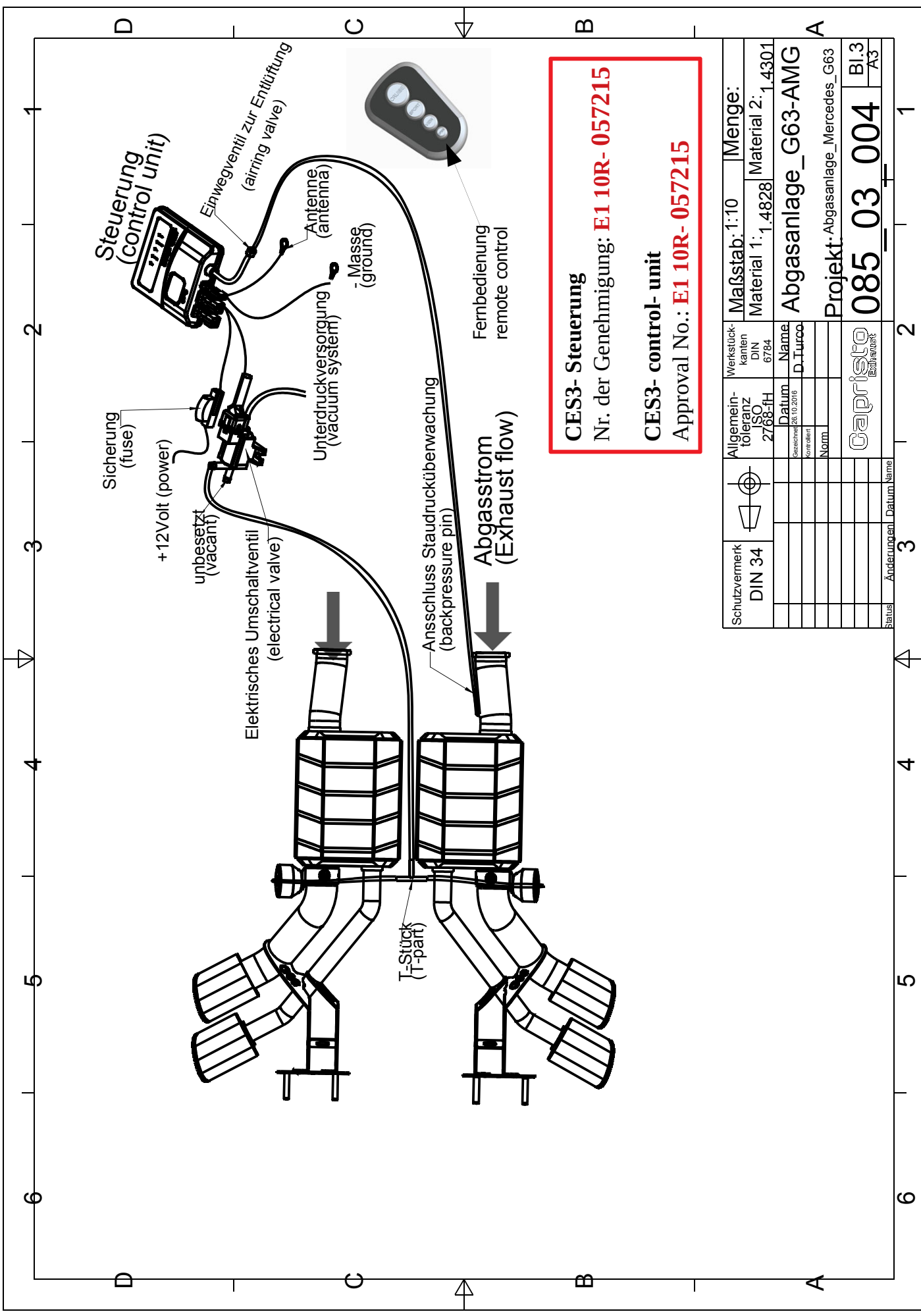

Schutzvermerk DIN 34	Allgemein- toleranz ISO 2768-mH	Werkstück- kanten DIN 6784	Maßstab: 1:10	Menge:
	Datum Gezeichnet: 26.10.2016	Name D. Turco	Abgasanlage_G63-AMG	
	Kontrolliert	Norm		
			Projekt: Abgasanlage_Mercedes_G63	
			085 03 004	
			Bl.3 A3	
Status	Änderungen	Datum	Name	

1
2
3
4
5
6